

V2 - T

KULOVÝ KOHOUT ZÁVITOVÝ

(Dvoudílný)

Kohout V-209 se používá pro potravinářské a veškeré chemické průmyslové aplikace

Ventil je vybaven nastavitelným těsněním pro parní aplikace / nastavitelné uzamykání páky /

Je opatřen systémem vyfouknutí páry

Tělo a koncové uzávěry jsou provedeny přesným litím metodou vytavitelného modelu

Konstrukce je uzpůsobena pro snadné použití pohonu

Zajištěna 100 % ní vzduchotěsnost pod vodou při 100 psi, což se týče otevírací a uzavírací funkce.

Specifikace:

Pracovní tlak 1000 psi / ~68 bar /

Teplotní rozsah - 50 to 320°C /50-230°C/

Závitové provedení

Příslušenství:

Uzamykatelný systém / možnost uzamčení

Typické použití

Aplikace pro veškerý potravinářský a chemický průmysl.

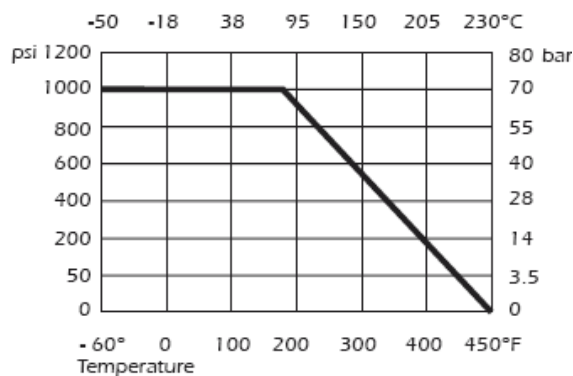

Montáž

Ventil může být namontován v jakékoliv pozici.

V2- T

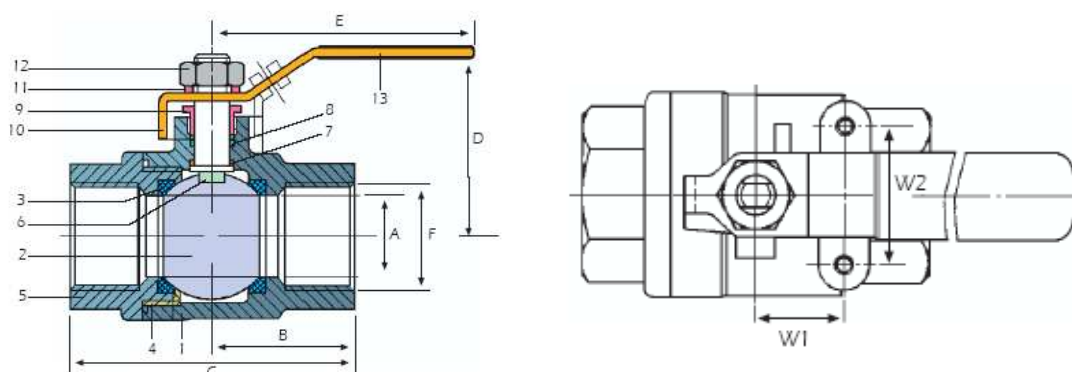

Náhradní díly			
Číslo	Název	Materiál	Počet kusů
1	Těleso	ASTM A351 GR. CF8M	1
2	Kulový systém	SS 316	1
3	Sedlo	PTFE	2
4	Těsnění spoje	PTFE	1
5	Koncový uzávěr	ASTM A351 GR. CF8M	1
6	Vřeteno	SS316	1
7	Tlaková podložka	Teflon	1
8	Těsnění vřetena	Teflon	1
9	Ucpávka	SS 304	1
10	Rukojeť	SS 304	1
11	Podložka matice vřetena	SS 304	1
12	Matice vřetena	SS 304	1
13	Kryt rukojeti	Plas	1
14	Uzamykání	SS 304	1

Rozměry										
Velikost (mm)	A	B	C	D	E	W1	W2	H	F	Hmotnost (Kg)
1/4.	11.6	27.5	55	50	100	12.7	28.5	10 - 24 UNC	1/4. NPT or BSP	0.23
3/8.	12.7	27.5	55	50	100	12.7	28.5	10 - 24 UNC	3/8. NPT or BSP	0.23
1/2.	15	32.5	65	60	130	12.7	28.5	10 - 24 UNC	1/2. NPT or BSP	0.38
3/4.	20	37	74	64	130	22.4	35	10 - 24 UNC	3/4. NPT or BSP	0.52
1.	25	44	88	71	165	22.4	35	10 - 24 UNC	1. NPT or BSP	0.92
1 - 1/4.	32	51	102	78	165	25.4	38.1	1/4 - 20 UNC	1-1/4. NPT or BSP	1.32
1 - 1/2.	38	55	110	86	190	25.4	38.1	1/4 - 20 UNC	1-1/2. NPT or BSP	1.9
2.	50	62.5	125	95	190	25.4	38.1	1/4 - 20 UNC	2. NPT or BSP	3.12
2 - 1/2.	65	81.5	161.5	130	250	N/A	58	1/4 - 20 UNC	2-1/2. NPT or BSP	6.5
3.	80	89	178	148	250	N/A	70	1/4 - 20 UNC	3. NPT or BSP	9.3